

GRILL KOCIOŁEK ŚREDNICA 56cm, ruchomy MG414 INSTRUKCJA MONTAŻU I BEZPIECZEŃSTWA

Szanowni Państwo,
Dziękujemy za zakup produktu Master Grill&Party.

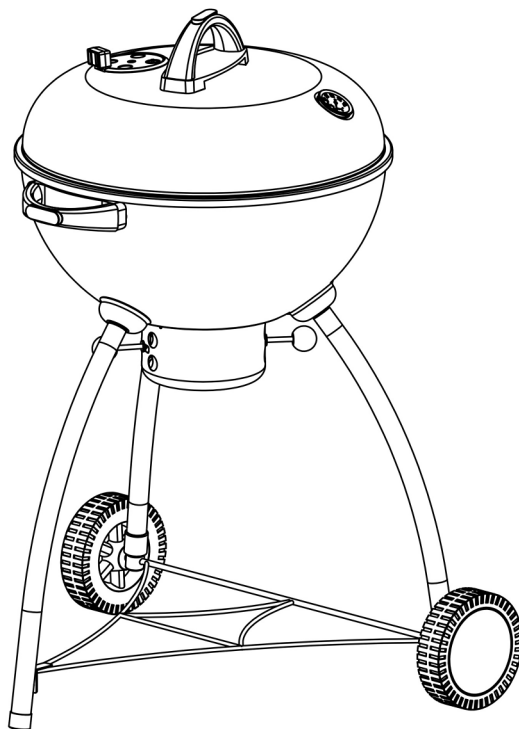

WAŻNE! Przed przystąpieniem do złożenia grilla prosimy zapoznać się z niniejszą instrukcją w celu przeprowadzenia prawidłowego montażu. Zalecamy zachowanie instrukcji w bezpiecznym miejscu na wypadek ewentualnego demontażu/montażu w przyszłości. Zastrzegamy możliwość zmian technicznych w stosunku do poniższej instrukcji, na skutek wprowadzania modyfikacji służących doskonaleniu produktu.



Przed rozpoczęciem użytkowania urządzenia, niezbędne jest zapoznanie się z poniższą instrukcją bezpieczeństwa!

INSTRUKCJA BEZPIECZEŃSTWA

1. Grill nigdy nie może być użytkowany w pomieszczeniach zamkniętych!
2. Grill należy ustawić na płaskim, poziomym, twardym, niepalnym i stabilnym podłożu, w osłoniętym od wiatru miejscu. Zawsze należy ustawiać grill w bezpiecznej odległości od przedmiotów łatwopalnych np. gałęzi, drewnianych płotów lub podłóg, paliwa itp.
3. Jako paliwa do grillowania używać wyłącznie węgla drzewnego lub brykietu z węgla drzewnego.
4. Nie napełniać nadmiernie miski paliwem przed rozpaleniem oraz stale uważać aby nie przepełnić paleniska popiołem podczas użytkowania – max. ilość paliwa wynosi 1/3 pojemności miski.
5. **UWAGA!** Nie używać spirytusu ani benzyny do rozpalania oraz ponownego rozpalania po zgaśnięciu! Używać wyłącznie podpałek zgodnych z EN 1860-3!

6. Przy pierwszym użyciu grill powinien być rozgrzany a paliwo utrzymane w formie rozżarzonej przez co najmniej 30minut zanim potrawy zostaną wyłożone na ruszt.
7. Nie przyrządzać potraw zanim paliwo nie pokryje się warstwą popiołu!
8. Maksymalna masa żywności na ruszcie wynosi 2.0 kg. Grillowana żywność powinna być rozłożona równomiernie na całym ruszcie.
9. Nigdy nie przemieszczać grilla, gdy jest już rozpalony - grozi poparzeniem lub pożarem!
10. Nigdy nie pozostawiać rozpalonego grilla bez dozoru! Dzieci i zwierzęta muszą przebywać w bezpiecznej odległości od grilla! Grill mogą obsługiwać wyłącznie osoby trzeźwe!
11. Należy zwrócić szczególną ostrożność na gorące lub ostre części grilla. Nie dotykać grilla nieosłoniętą dłonią. Podczas użytkowania używać rękawicy ochronnej.
12. Nie dopuścić do nagromadzenia w ruszcie nadmiernych resztek żywności, tłuszczu bądź oleju, które mogą zapalić się podczas grillowania.
13. Nie należy używać wody do gaszenia grilla! Rekomendowany jest piasek.
14. Zawsze należy upewnić się, że grill jest całkowicie zimny, przed usunięciem popiołu lub zakończeniem pracy – usuwanie popiołu lub przenoszenie grilla, kiedy grill jest gorący grozi poparzeniem lub pożarem.
15. W trakcie przemieszczania grilla na kółkach należy zwrócić szczególną uwagę na zamocowanie rusztu, przemieszczanie może odbywać się tylko bardzo wolno przy zimnym grillu, po płaskiej, równej powierzchni.
16. Dla uniknięcia poparzenia poprzez operowanie dłońmi nad paleniskiem, zalecamy używanie specjalistycznych akcesoriów Master Grill&Party.

INSTRUKCJA MONTAŻU I UŻYTKOWANIA





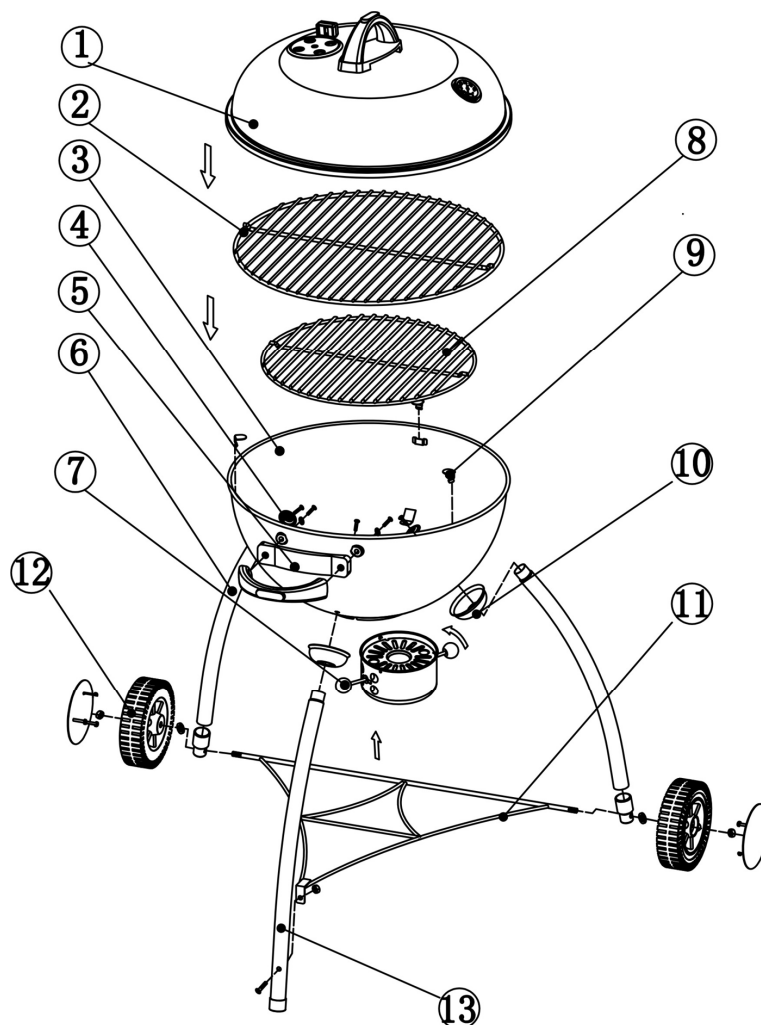



I. Schemat budowy urządzenia

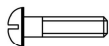



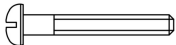

1. pokrywa- 1szt
2. ruszt grillowy -1szt
3. misa- 1szt
4. podkładki- 3szt
5. uchwyt boczny- 1szt
6. krótką nogą- 2szt
7. popielnik- 1szt
8. ruszt węglowy- 1szt
9. uchwyt -3szt
10. nasadka nogi- 3szt
11. półka dolna- 1szt
12. koło- 2szt
13. długa noga- 1szt

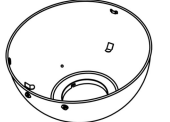

II. Montaż

Prosimy rozpakować urządzenie z opakowania i zidentyfikować poszczególne części.

No		Rozmiar	szt
A		M6x25	2
B		M6	2
C		M8	2
D		M8	2
E		M6x45	1
F	 	M6	1
G		M6x20	3

Lp		szt	Lp	szt
①		1	⑧	1
			⑨	3
②		1	⑩	3
③		1	⑪	1
④		3	⑫	2
⑤		1		
⑥		2	⑬	1
⑦		1		

Dokonać montażu zgodnie z poniższymi rysunkami (1-7). Zalecamy, aby montaż był dokonany na utwardzonym, suchym podłożu dla uniknięcia zagubienia elementów. Do montażu należy użyć stosownych narzędzi: śrubokręta oraz kluczy (nie załączone).

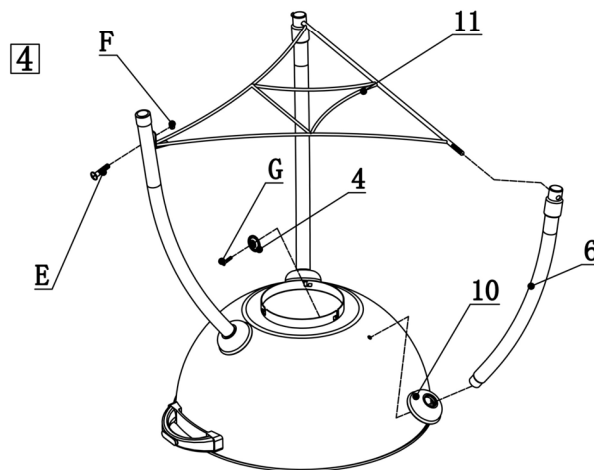
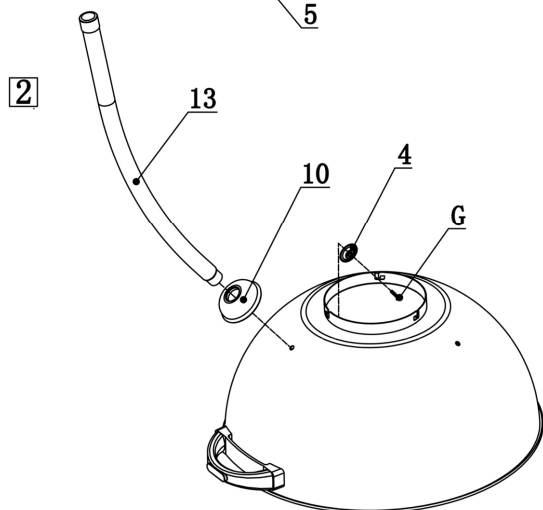
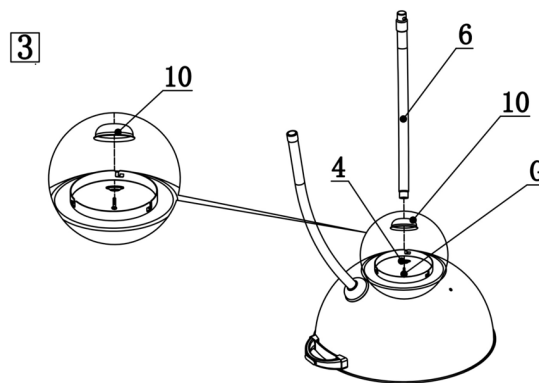
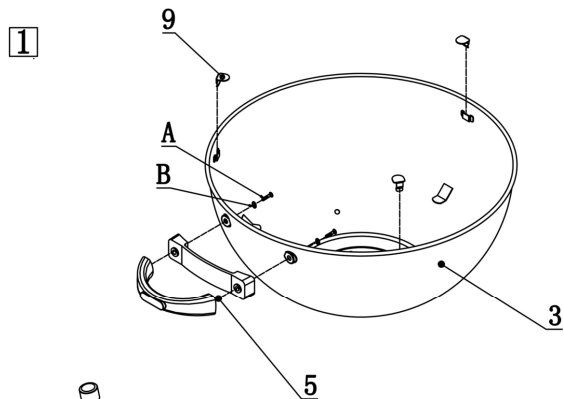

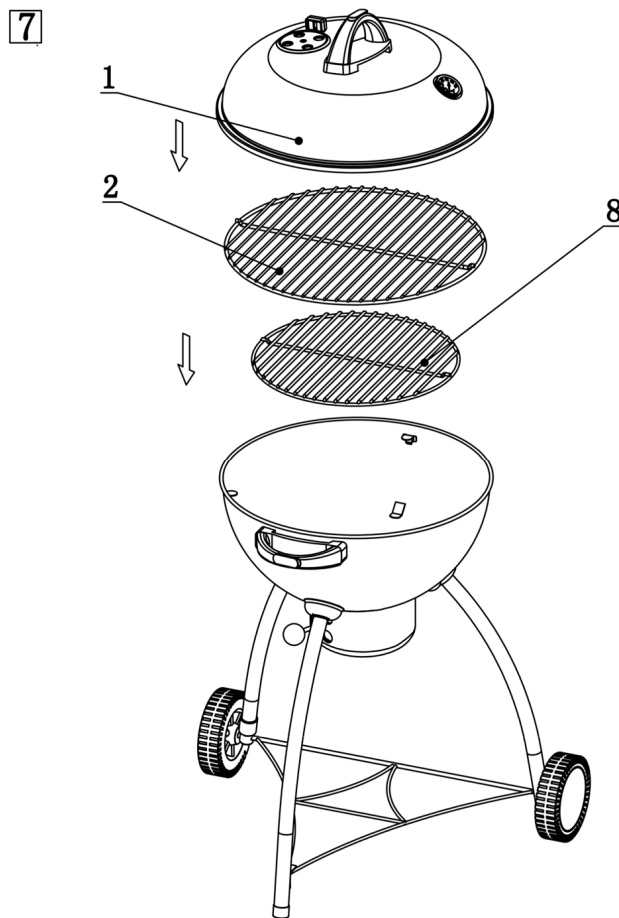
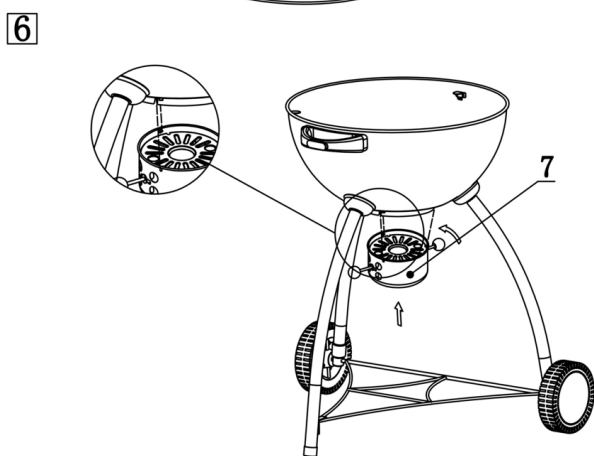
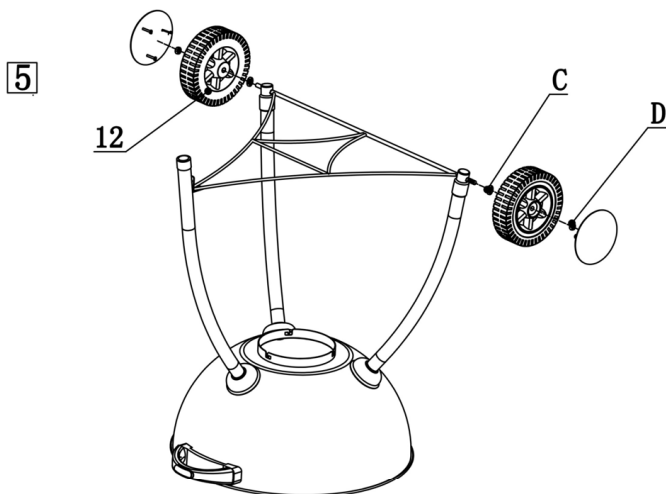

Przed użytkowaniem upewnić się, czy wszystkie śruby i nakrętki są poprawnie dokręcone! Po pierwszym użytkowaniu dokręcić śruby i nakrętki ponownie!

III. Użytkowanie

UWAGA! Przed przystąpieniem do użytkowania grilla należy bezwzględnie zapoznać się z Instrukcją bezpieczeństwa. Podczas użytkowania zachować szczególną ostrożność! Używanie środków łatwopalnych nieprzeznaczonych do stosowania w grillowaniu może spowodować poparzenia, powstanie pożaru, zatrucie przyrządzanych potraw bądź zniszczenie powierzchni metalowych!

Przed grillowaniem upewnić się czy ruszt oraz miska są czyste i nie wymagają oczyszczenia a urządzenie jest stabilne i nie wykazuje śladów: uszkodzeń mechanicznych, przepalenia paleniska bądź nie posiada ostrych części konstrukcji. Ustawić grill na płaskim, niepalnym podłożu, na zewnątrz budynku. Otworzyć całkowicie pokrywy wentylatorów: w pokrywie i w popielniku podczas rozpalania grilla.

Na ruszt wyłożyć pojedynczą warstwą węgla drzewnego lub brykiet drzewny a następnie uformować go w kształcie piramidy w taki sposób, aby paliwo nie stykało się ze ściankami grilla, w ilości nieprzekraczającej 1/3 objętości miski. Zaleca się

używania podpalek do grilla zgodnie z instrukcją podaną przez producenta. Następnie rozpalic ogień, czekając aż płomień zgasną a węgiel pokryje się warstwą szarego popiołu. Rozprowadzić pogrzebaczem paliwo równomiernie po całej powierzchni miski.

Ostrożnie umieścić czysty ruszt używając rękawicy ochronnej. Nie chwytać uchwyty rusztu nieosłoniętą dłonią, aby uniknąć poparzenia!

Na ruszcie grillowym ułożyć potrawy w masie nieprzekraczającej 2.0kg. Zaleca się używanie aluminiowych tacek grillowych do przyrządzania potraw, aby uniknąć zapalenia się skapującego tłuszczu. Podczas grillowania ograniczyć dopływ powietrza poprzez całkowite lub częściowe zamknięcie otworów wentylacyjnych.

Grill kociołek umożliwia różne sposoby opiekania/duszenia potraw dzięki obecności zdejmowanej pokrywy: opiekanie bezpośrednio od dołu rusztu w przypadku gdy paliwo rozłożone jest równomiernie na ruszcie węglowym bądź też duszenie za pomocą cyrkulującego strumienia powietrza gdy paliwo przesunięte jest na bok, bądź rozdzielone po bokach miski.

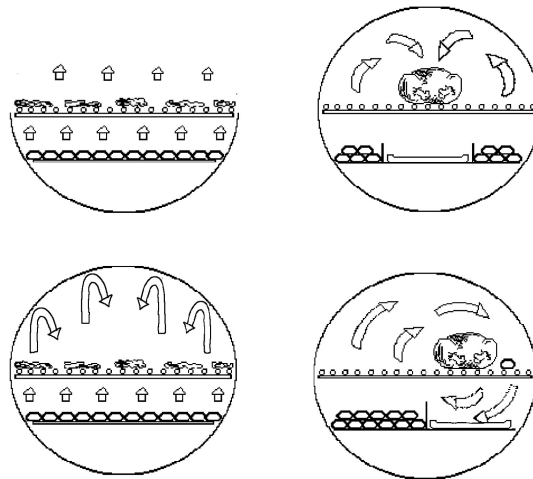

Wskazówki dotyczące użytkowania:

- Dla uniknięcia zapalenia się wytapiającego się tłuszczu zaleca się odcinanie zbędnych kawałków tłuszczu z mięsa przed jego grillowaniem. Płonący tłuszcz na powierzchni węgla drzewnego można ugasić przy pomocy soli kuchennej.
- Należy zawsze myć ręce przed i po kontakcie z surowym mięsem, nie używać tych samych akcesoriów do kontaktu z mięsem surowym i upieczonym.
- Pieczenie większych ilości mięsa będzie ułatwione po jego nacięciu. Przed przystąpieniem do spożycia należy upewnić się, że mięso jest dokładnie upieczone!

IV. Przechowywanie

Po skończonej pracy należy upewnić się, czy grill jest zimny. Do dogaszania nie używać wody!

Następnie usunąć popiół z miski oraz z popielnika. Oczyszczyć ruszt za pomocą szczotki do rusztu oraz umyć ruszt za pomocą gorącej wody z dodatkiem płynu do

mycia naczyń lub innych przeznaczonych do tego środków. Na koniec osuszyć ruszt, aby zapobiec jego korozji!

Grill przechowywać w czystym i niezawilgoconym pomieszczeniu. Nie obciążać nadmiernie grilla, aby nie spowodować uszkodzenia nóżek! Zaleca się używanie specjalnego pokrowca na grill, aby zabezpieczyć grill przed zabrudzeniem podczas jego przechowywania.

V. Postępowanie reklamacyjne

Zgłoszenia reklamacyjne z tytułu niezgodności towaru z umową sprzedaży powinny być dokonane w miejscu zakupu urządzenia. Prosimy o zwrócenie uwagi, iż nie odpowiadamy za uszkodzenia spowodowane niewłaściwym użytkowaniem zgodnie z powyższą instrukcją obsługi lub użytkowaniem niezgodnym z przeznaczeniem

Floraland Distribution Sp. z o.o.
ul. Strużańska 28, Stanisławów Pierwszy, 05-126 Nieporęt, Poland
www.floraland.pl
